



**BRAND VISUAL
IDENTITY GUIDE**

VER 1.0

۲	درباره برند
۴	لوگو
۲۶	لوگو بچ
۳۳	پالت رنگ
۳۶	پترن
۴۰	فونت
۴۳	آیکون
۴۵	بایدها و نبایدها

زنجیره تبادل هوشمند روشن

شرکت **زنجیره تبادل هوشمند روشن** یکی از پیشگامان صنعت ارزهای دیجیتال است و **Bit So Bit** یکی از محصولات آن است که به عنوان صرافی ارز دیجیتال فعالیت می کند. **Bit So Bit** حاصل تلاش تیم بزرگی است که از سال ۱۳۹۸ تاکنون در این زمینه تجربه و اعتبار کسب کرده و توانایی های خود را در سایر محصولات این شرکت مانند **وب ارز ۲۴** به نمایش گذاشته است.

تخصص تیم آنها در استخراج ارزهای دیجیتال است و یکی از اهداف اصلی آنها ارائه خدمات مبادله ارزهای رمزنگاری شده به دست آمده از استخراج به ذینفعان این حوزه و واردکنندگان کالا برای سرمایه گذاری قانونی است. در همین راستا امکان خرید و فروش این ارزهای رمزی با فاکتور رسمی فراهم شده تا همه چیز شفاف و قانونی شود.

آنها همچنین در حال کار بر روی پروژه سیلیکون انرژی هستند که شامل یک مزرعه استخراج ارز دیجیتال، یک نیروگاه خورشیدی و یک نیروگاه گازی ویژه برای استخراج ارزهای دیجیتال است. این پروژه اولین مزرعه چند انرژی در ایران و بی نظیر در سراسر جهان است. فاز اول این پروژه شامل یک نیروگاه خورشیدی از ۵ مگاوات و یک نیروگاه از ۷ مگاوات برق شبکه است که به زودی به بهره برداری می رسد. فاز بعدی نیروگاه گازی ۱۰ مگاواتی است که به زودی ساخته می شود. در این داستان مهیج و پرماجرا، هدف آنها همیشه این است که یک قدم جلوتر از دیگران باشند.

Bit So Bit

برای طراحی لوگوی **Bit So Bit** با توجه به ماهیت حوزه فعالیت برند که مربوط به صرافی رمز ارزهاست، با توافق کارفرما تصمیم بر آن شد تا مفهوم تبدیل شدن که مربوط به صرافی می شود و رمزنگاری شدن که از ذات رمزارزها برمی آید، برای طراحی استفاده گردد. به همین علت با تلفیق این دو پارامتر به همراه نام برند و ماهیت دیجیتالی بودن این قبیل فعالیت ها، ایده پردازی برای پروسه طراحی آغاز شد...

تبدیل و جایگذاری اعداد ۰ و ۱ به جای حروف به دلیل ماهیت نام بیت که میتواند یکی از حالت های ۰ یا ۱ را در دنیای دیجیتال داشته باشد.



لوگو

LOGO GUIDELINE

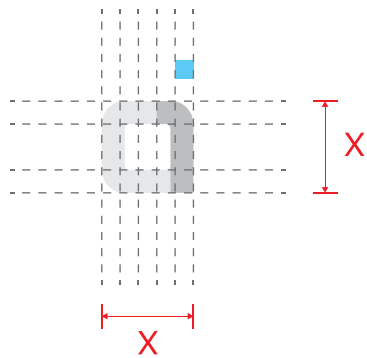
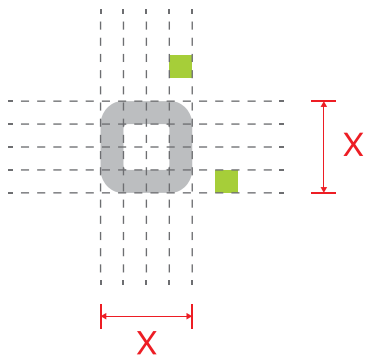

001
100
10

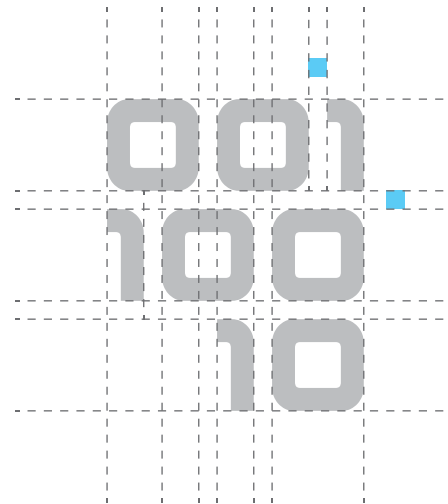

■ 1/4 X

■ 1/5 X

■ 1/10 X



X

■ 1/4 X

■ 1/5 X

■ 1/10 X

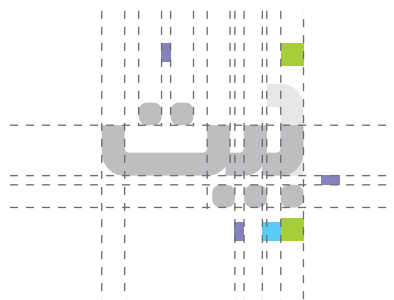
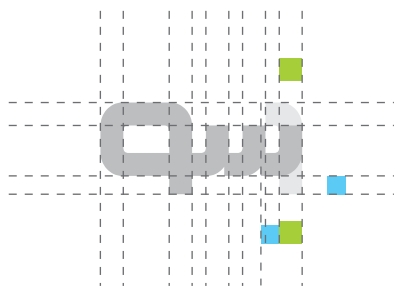

بیت سه بیت

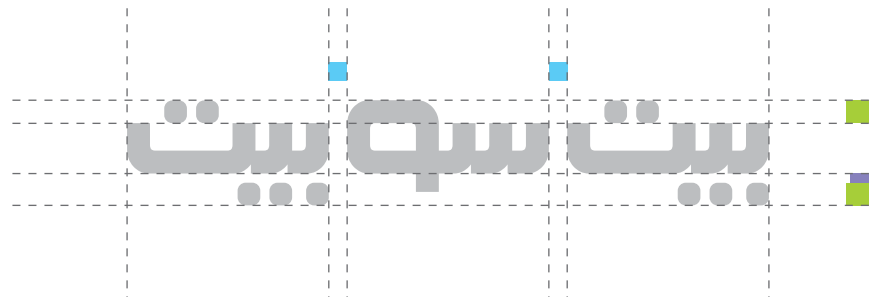

■ 1/4 X

■ 1/5 X

■ 1/10 X



■ 1/4 X

■ 1/5 X

■ 1/10 X

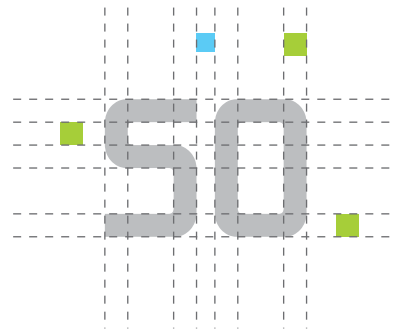
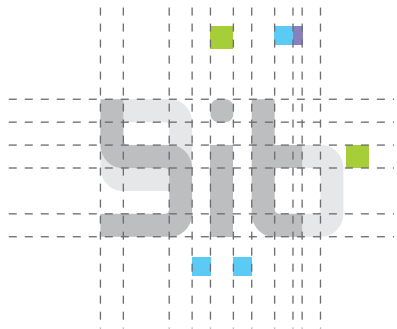

Sit
SOSit

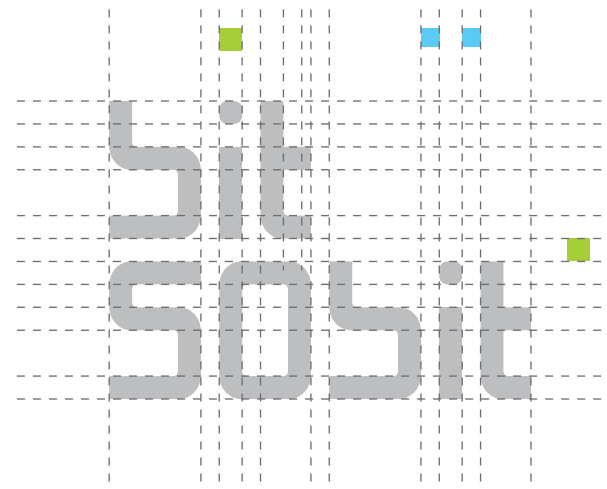

■ 1/4 X

■ 1/5 X

■ 1/10 X

bitSObit

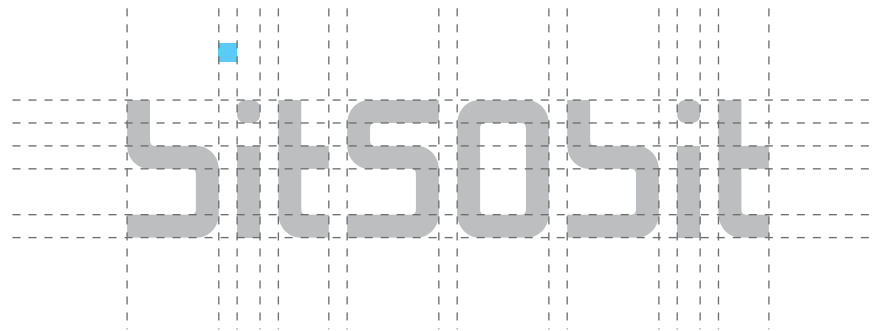

■ 1/4 X

■ 1/5 X

■ 1/10 X

بیت
سه بیت
bit50bit

بیت
سه بیت
bit50bit



■ 1/4 X

■ 1/5 X

■ 1/10 X

lit
SOlit
بیت سه بیت



■ 1/4 X

■ 1/5 X

■ 1/10 X

زیت سوسیزیت
زیت سوسیزیت

زیت سوسیزیت
زیت سوسیزیت



x

■ 1/4 x

■ 1/5 x

■ 1/10 x

۵۵۱
۱۵۵
۱۵
بیت
سه بیت

۵۵۱
۱۵۵
۱۵
بیت
سه بیت

بیت سه بیت
۵۵۱
۱۵۵
۱۵

بیت سه بیت
۵۵۱
۱۵۵
۱۵

۰۰۱
۱۰۰
۱۰
بیت سه بیت

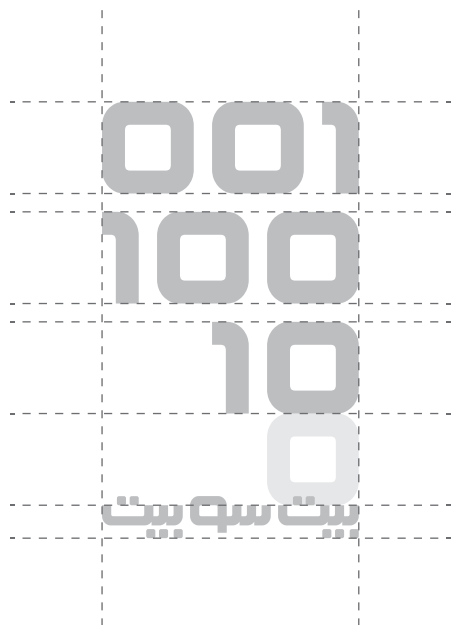

001
100
10
5it
505it

0010
100 5it
10 505it

001
100
10

bit50bit

0010
100 bit50bit
10

001
100
10
bitSObit

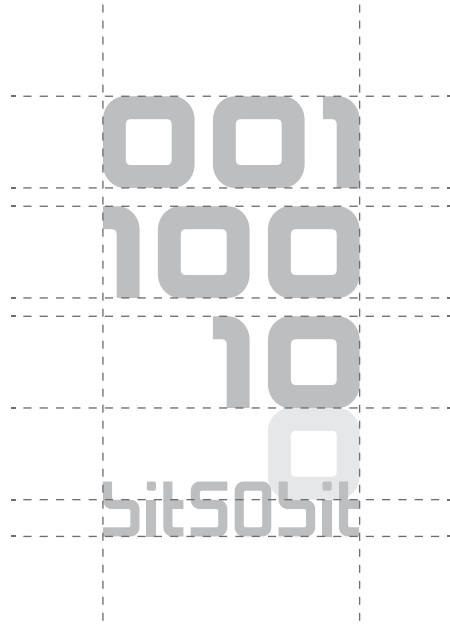

۰۰۱
۱۰۰
۱۰

۰۰۱۰۰
۱۰۰
۱۰

بیت سه بیت

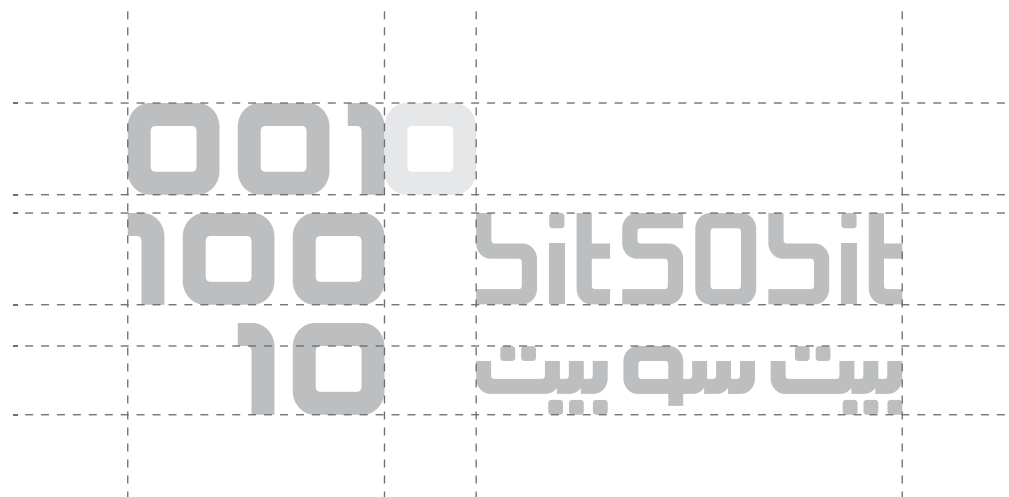

001
100
10
bit50bit
بیت سه بیت

001
100
10
bit50bit
بیت سه بیت

بیت سه بیت
زنجیره تبادل هوشمند روشن

۵۵۱
۱۵۵
۱۵

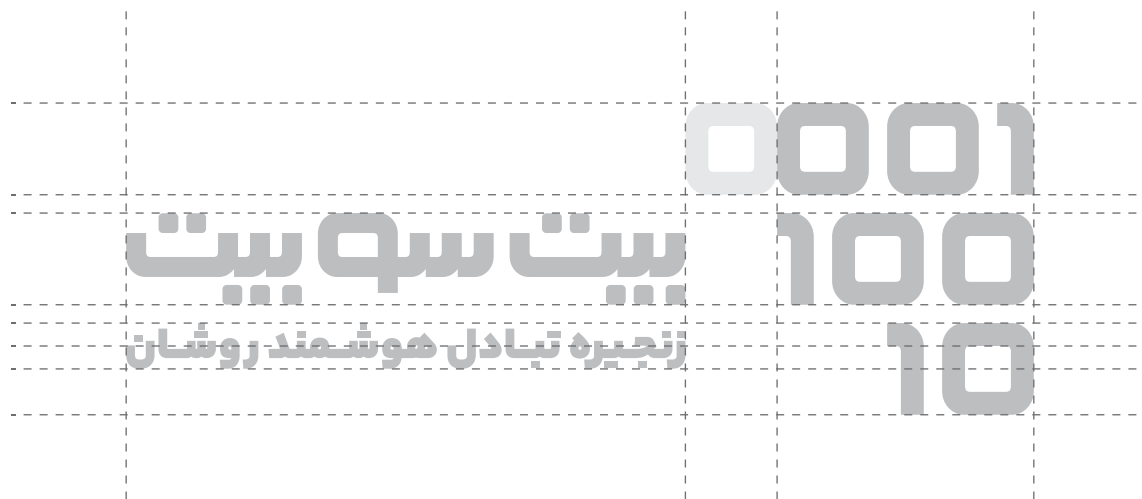

۰۰۱
۱۰۰
۱۰

بیت سه بیت
زنجیره تبادل هوشمند روشن

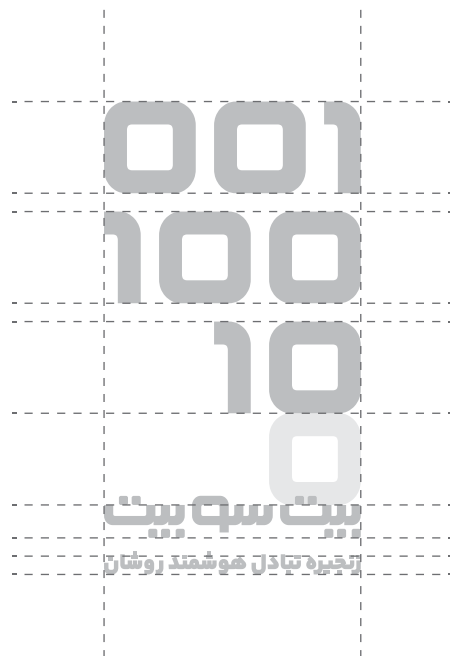

لوگوویج

LOGO BADGE GUIDELINE

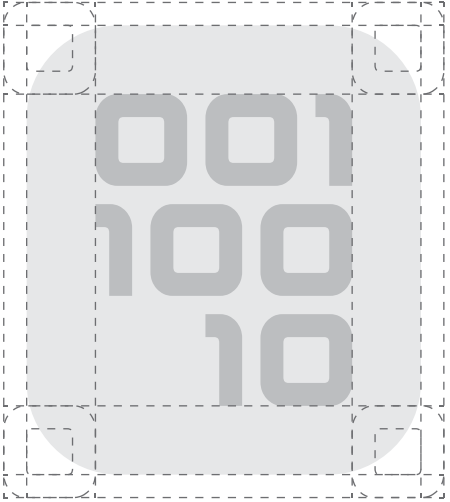





bitSObit

bitSObit



بیت سه بیت

بیت سه بیت

پالت رنگ
COLOR PALETTE

Saint Patricks Blue

CMYK 100.100.30.30	CMYK 100.100.20.10	CMYK 60.53.7.0
HEX 222058	HEX 2C2C74	HEX 7679AF
RGB 34.32.88	RGB 44.44.116	RGB 118.121.175

Orange Peel

CMYK 22.54.100.6	CMYK 0.43.100.0	CMYK 0.23.71.0
HEX BE7C2A	HEX F9A01B	HEX FFC863
RGB 190.124.42	RGB 249.160.27	RGB 255.200.99

Bitter Lemon

CMYK 50.18.100.1	CMYK 29.0.100.0	CMYK 18.0.68.0
HEX 8EAA3D	HEX COD72F	HEX D7E377
RGB 142.170.61	RGB 192.215.47	RGB 215.227.119

Onyx

CMYK 0.0.0.100	CMYK 0.0.0.80	CMYK 0.0.0.55
HEX 231F20	HEX 414042	HEX 8A8C8E
RGB 35.31.32	RGB 65.64.66	RGB 138.140.142

پٹرن
PATTERN

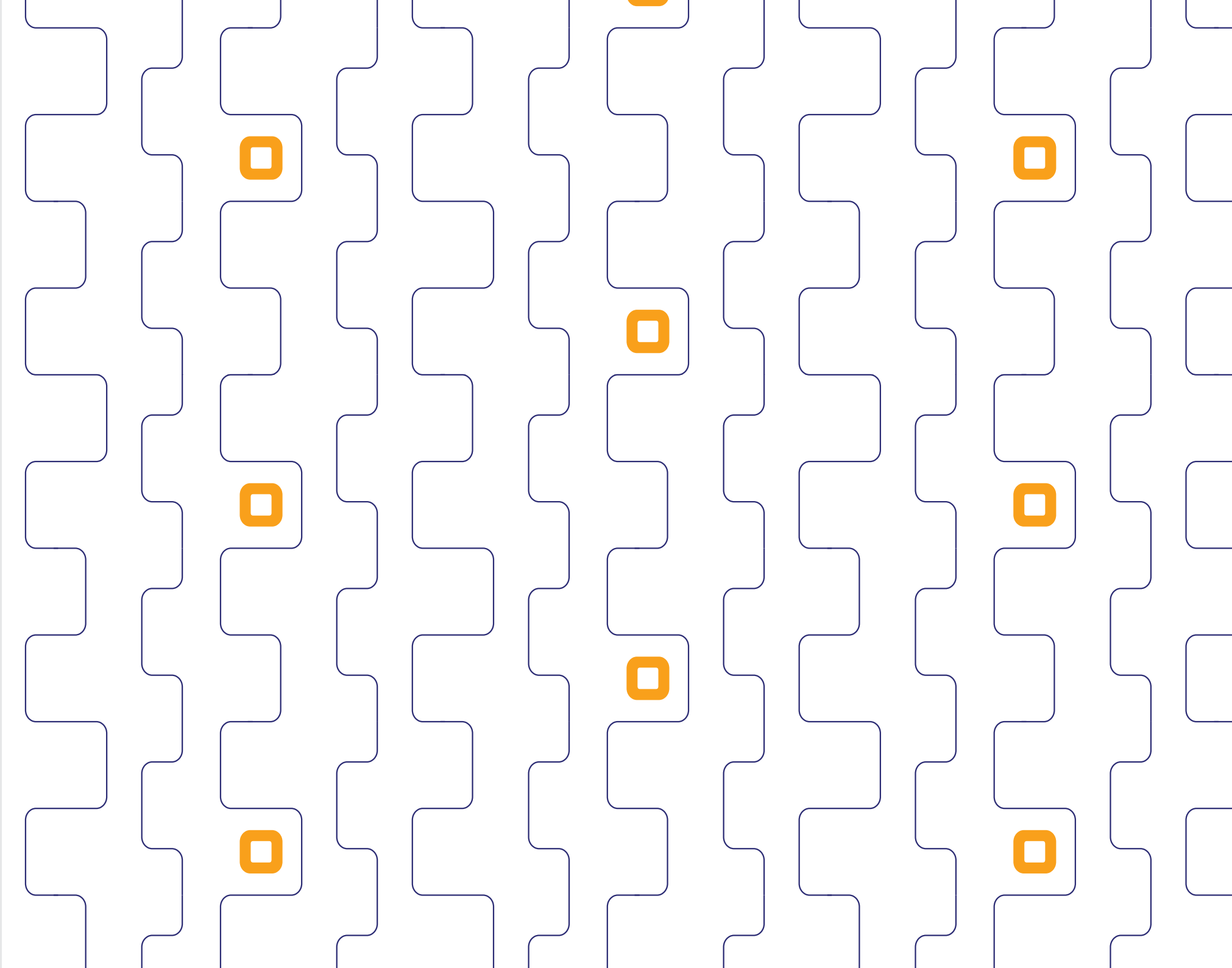

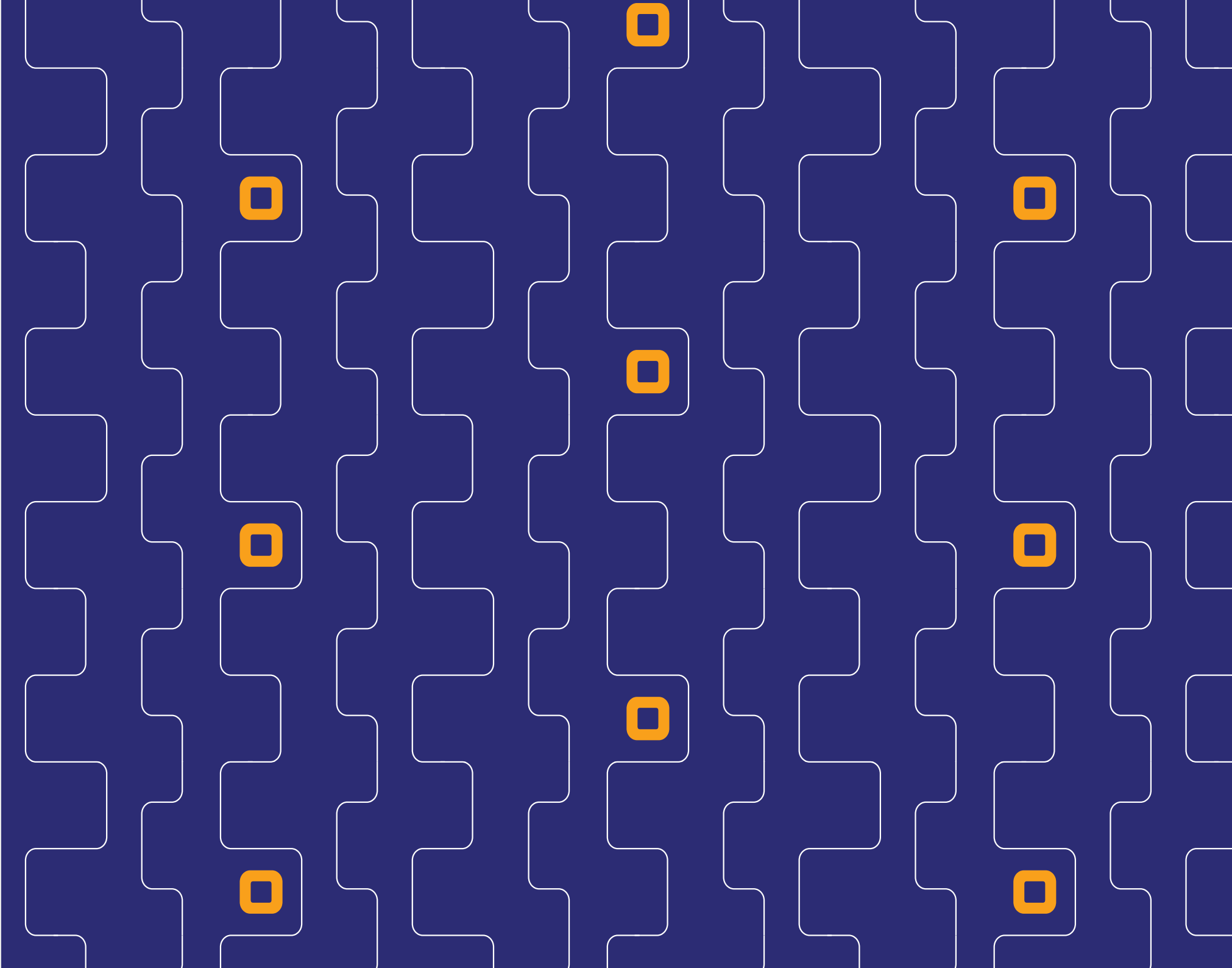

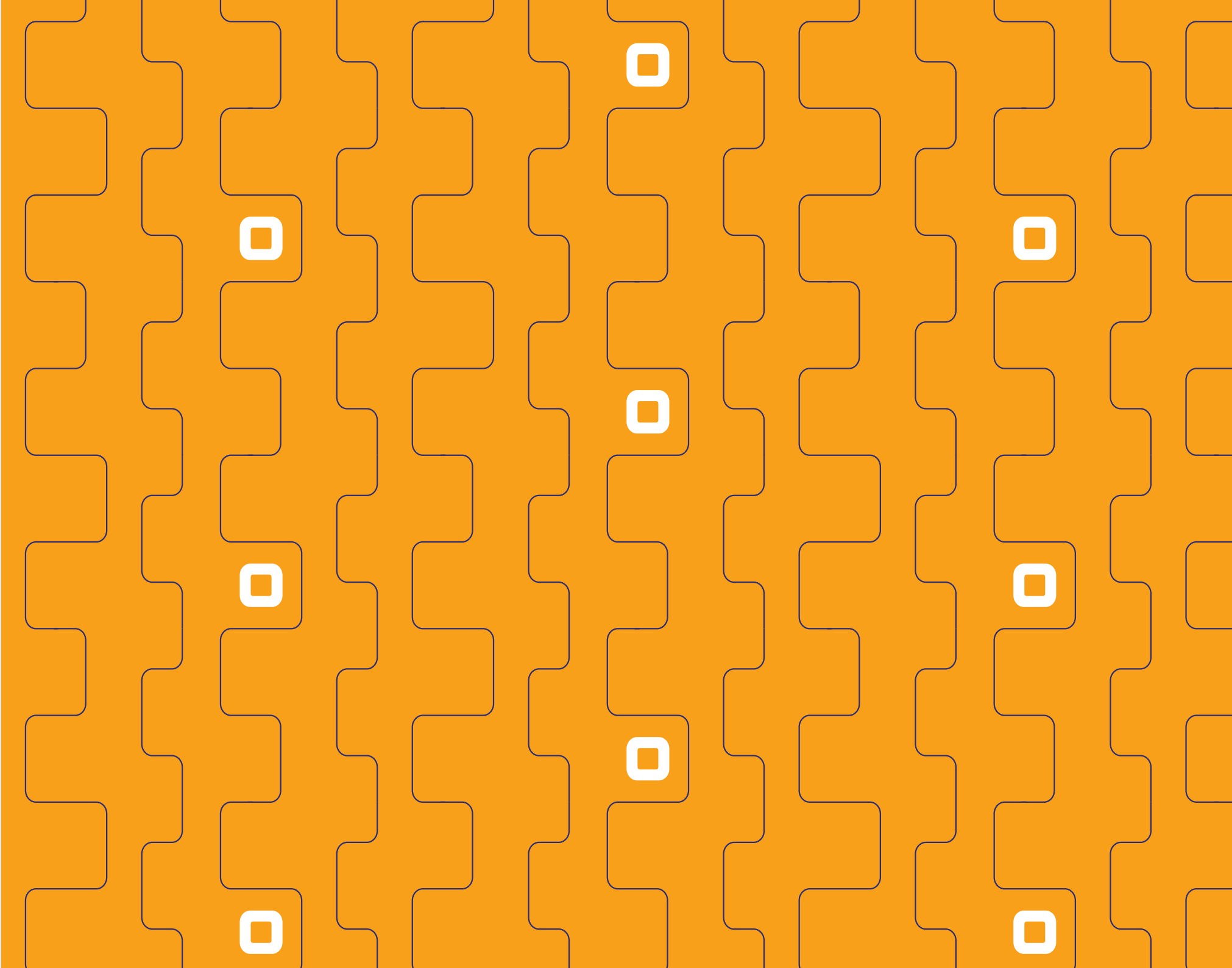

فونت

FAMILY FONT

Yekan Bakh (ExtraBlack)

آب پ ت ث ج چ ح خ د ذ ر ز ژ س ش ص ض
ط ظ ع غ ف ق ک گ ل م ن و ه ی
۰۱۲۳۴۵۶۷۸۹

Yekan Bakh (Regular)

آب پ ت ث ج چ ح خ د ذ ر ز ژ س ش ص ض
ط ظ ع غ ف ق ک گ ل م ن و ه ی
۰۱۲۳۴۵۶۷۸۹

Verdana (Bold)

ABCDEFGHIJKLMNOPQRSTUVWXYZ
abcdefghijklmnopqrstuvwxyz
0123456789

Verdana (Regular)

ABCDEFGHIJKLMNOPQRSTUVWXYZ
abcdefghijklmnopqrstuvwxyz
0123456789

آيكون
PICTOGRAM

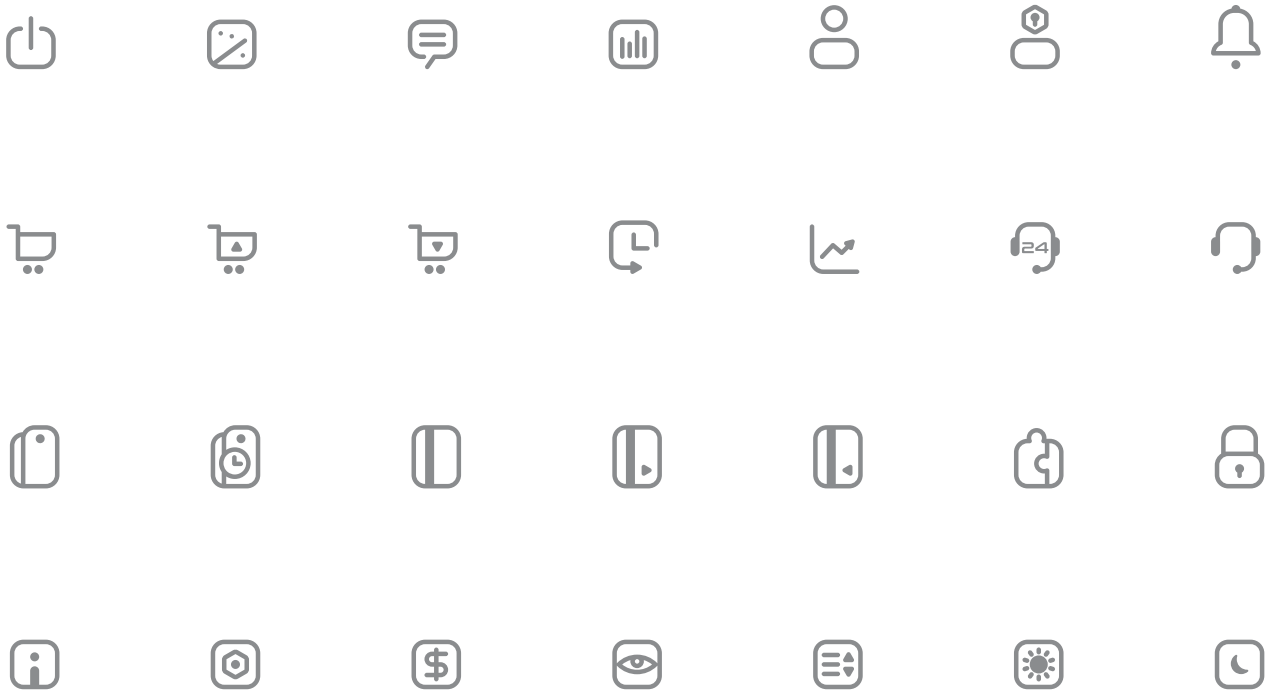

بایدھا و تبايدھا

HOW TO USE



نحوه قرارگیری لوگو و تایپوگرافی‌ها بر روی بک‌گراند‌های مختلف

لوگو بر روی زمینه سفید فقط با رنگ اصلی استفاده می‌شود.
لوگو فقط بر روی زمینه سرمه‌ای با کد رنگی موجود در پالت رنگ اصلی به رنگ سفید و نارنجی استفاده می‌شود.
لوگو فقط بر روی زمینه نارنجی با کد رنگی موجود در پالت رنگ اصلی به رنگ سفید و سرمه‌ای استفاده می‌شود.

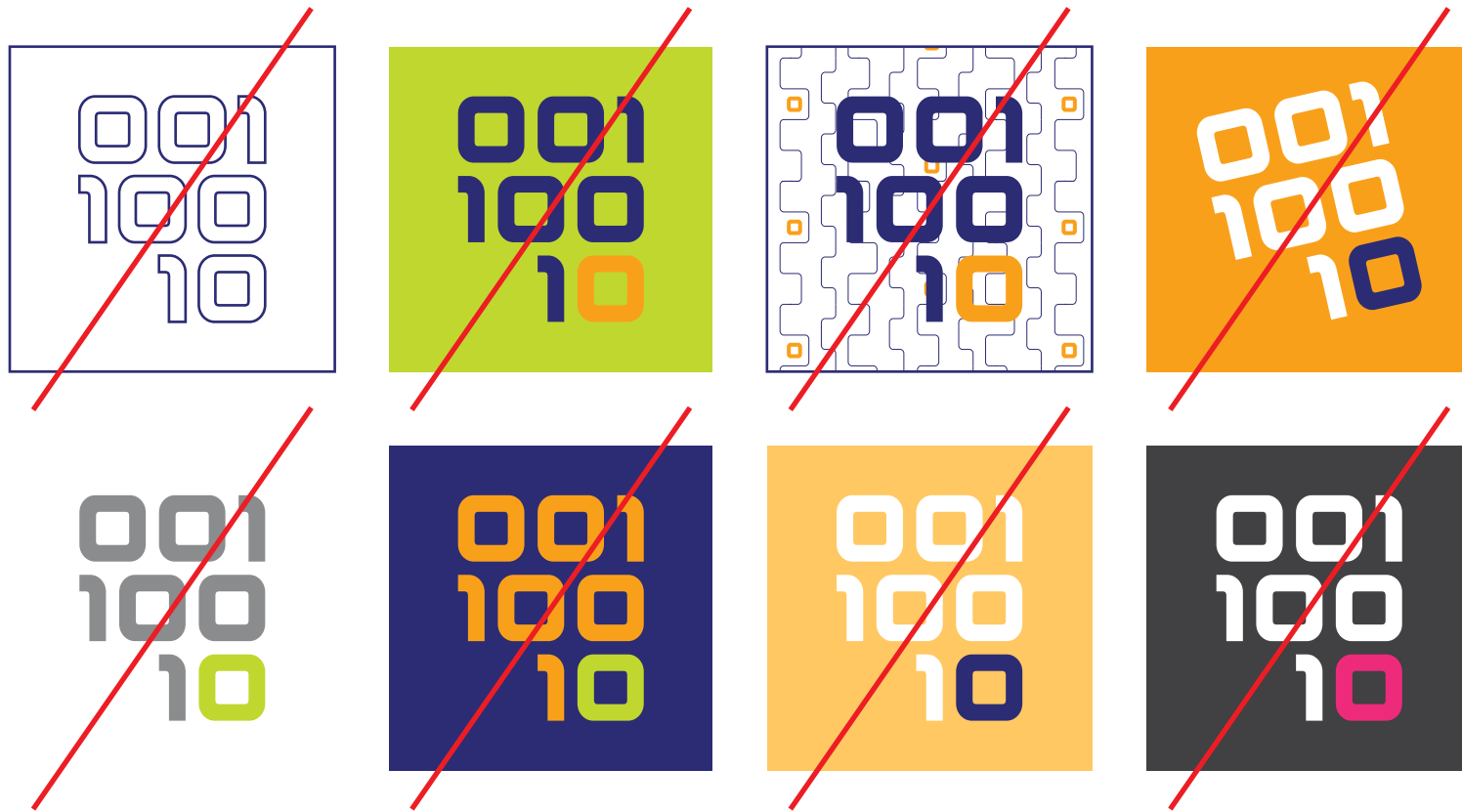

لوگو و تایپوگرافی هادر چه حالت ها و بر روی چه بکگراند هایی نباید قرار گیرد

لوگو به صورت outline استفاده نشود.
 لوگو با رنگ اصلی بر روی زمینه های رنگی دیگر استفاده نشود، در این حالت لوگو باید داخل بج قرار گیرد.
 لوگو با رنگ اصلی بر روی پترن استفاده نشود در این حالت لوگو باید داخل بج قرار گیرد.
 لوگو به صورت مورب استفاده نشود.
 رنگ لوگو نباید تغییر کند و فقط با رنگ های اصلی استفاده شود.

یکان بخ - اکسترا بلیک (Size X)

یکان بخ - رگیولار (Size X/1.6) به عنوان مثال اگر سایز فونت عنوان ۲۰ باشد، سایز فونت متن باید ۱۲.۵ در نظر گرفته شود. لورم ایپسوم متن ساختگی با تولید سادگی نامفهوم از صنعت چاپ، و با استفاده از طراحان گرافیک است، چاپگرها و متون بلکه روزنامه و مجله در ستون و سطرآنچنان که لازم است، و برای شرایط فعلی تکنولوژی مورد نیاز، و کاربردهای متنوع با هدف بهبود ابزارهای کاربردی می باشد، کتابهای زیادی در شصت و سه درصد گذشته حال و آینده، شناخت فراوان جامعه و متخصصان را می طلبد.

Verdana(Bold), Size X

Verdana (Regular), Size X/1.6 For example, if the title font size is 20 pt, the text font size should be 12.5 pt. Lorem ipsum dolor sit amet, consectetur adipiscing elit, sed do eiusmod tempor incididunt ut labore et dolore magna aliqua. Egestas purus viverra accumsan in nisl nisi. Arcu cursus vitae congue mauris rhoncus aenean vel elit scelerisque. In egestas erat imperdiet sed euismod nisi porta lorem mollis. Morbi tristique senectus et netus.

عنوان با این رنگ باید بر روی این زمینه قرار گیرد

متن با این رنگ بر روی این زمینه باید قرار بگیرد. لورم ایپسوم متن ساختگی با تولید سادگی نامفهوم از صنعت چاپ، و با استفاده از طراحان گرافیک است، چاپگرها و متون بلکه روزنامه و مجله در ستون و سطرآنچنان که لازم است، و برای شرایط فعلی تکنولوژی مورد نیاز، و کاربردهای متنوع با هدف بهبود ابزارهای کاربردی می باشد، کتابهای زیادی در شصت و سه درصد گذشته حال و آینده، شناخت فراوان جامعه و متخصصان را می طلبد.

عنوان با این رنگ باید بر روی این زمینه قرار گیرد

متن با این رنگ بر روی این زمینه باید قرار بگیرد. لورم ایپسوم متن ساختگی با تولید سادگی نامفهوم از صنعت چاپ، و با استفاده از طراحان گرافیک است، چاپگرها و متون بلکه روزنامه و مجله در ستون و سطرآنچنان که لازم است، و برای شرایط فعلی تکنولوژی مورد نیاز، و کاربردهای متنوع با هدف بهبود ابزارهای کاربردی می باشد، کتابهای زیادی در شصت و سه درصد گذشته حال و آینده، شناخت فراوان جامعه و متخصصان را می طلبد.

عنوان با این رنگ باید بر روی این زمینه قرار گیرد

متن با این رنگ بر روی این زمینه باید قرار بگیرد. لورم ایپسوم متن ساختگی با تولید سادگی نامفهوم از صنعت چاپ، و با استفاده از طراحان گرافیک است، چاپگرها و متون بلکه روزنامه و مجله در ستون و سطرآنچنان که لازم است، و برای شرایط فعلی تکنولوژی مورد نیاز، و کاربردهای متنوع با هدف بهبود ابزارهای کاربردی می باشد، کتابهای زیادی در شصت و سه درصد گذشته حال و آینده، شناخت فراوان جامعه و متخصصان را می طلبد.

عنوان با این رنگ باید بر روی این زمینه قرار گیرد

متن با این رنگ بر روی این زمینه باید قرار بگیرد. لورم ایپسوم متن ساختگی با تولید سادگی نامفهوم از صنعت چاپ، و با استفاده از طراحان گرافیک است، چاپگرها و متون بلکه روزنامه و مجله در ستون و سطرآنچنان که لازم است، و برای شرایط فعلی تکنولوژی مورد نیاز، و کاربردهای متنوع با هدف بهبود ابزارهای کاربردی می باشد، کتابهای زیادی در شصت و سه درصد گذشته حال و آینده، شناخت فراوان جامعه و متخصصان را می طلبد.

عنوان با این رنگ باید بر روی این زمینه قرار گیرد

متن با این رنگ بر روی این زمینه باید قرار بگیرد. لورم ایپسوم متن ساختگی با تولید سادگی نامفهوم از صنعت چاپ، و با استفاده از طراحان گرافیک است، چاپگرها و متون بلکه روزنامه و مجله در ستون و سطرآنچنان که لازم است، و برای شرایط فعلی تکنولوژی مورد نیاز، و کاربردهای متنوع با هدف بهبود ابزارهای کاربردی می باشد، کتابهای زیادی در شصت و سه درصد گذشته حال و آینده، شناخت فراوان جامعه و متخصصان را می طلبد.

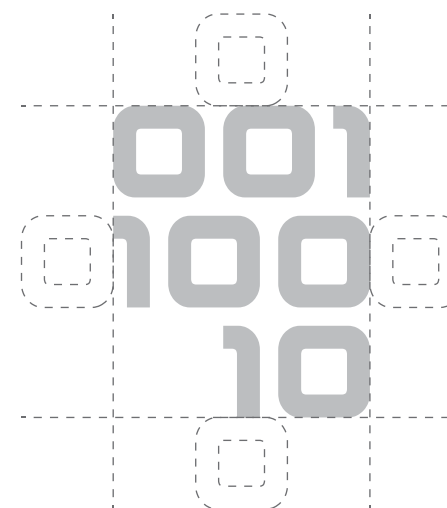
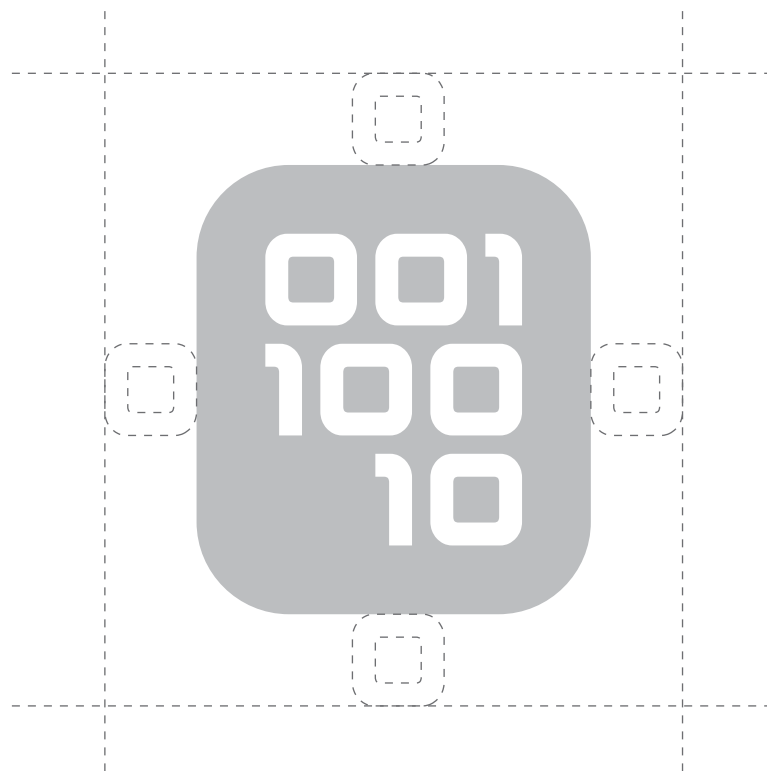

حریم لوگو

حداقل فاصله قرارگیری هر object با لوگو یا هر نوع ترکیبی از لوگو و تایپوگرافی‌ها و یا بچ لوگو باید به اندازه ی یک X باشد.

۱۰۰۰
۱۰۰
۱۰

لورم ایپسوم متن ساختگی با تولید سادگی نامفهوم از صنعت چاپ، و با استفاده از طراحان گرافیک است، چاپگرها و متون بلکه روزنامه و مجله در ستون و سطرآنچنان که لازم است، و برای شرایط فعلی تکنولوژی مورد نیاز، و کاربردهای متنوع با هدف بهبود ابزارهای کاربردی می باشد، کتابهای زیادی در شصت و سه درصد گذشته حال و آینده، شناخت فراوان جامعه و متخصصان را می طلبد، تا با نرم افزارها شناخت بیشتری را برای طراحان رایانه ای علی الخصوص طراحان خلاق، و فرهنگ پیشرو در زبان فارسی ایجاد کرد، در این صورت می توان امید داشت که تمام و دشواری موجود در ارائه راهکارها، و شرایط سخت تایپ به پایان رسد و زمان مورد نیاز شامل حروفچینی دستاوردهای اصلی، و جوابگوی سوالات پیوسته اهل دنیای موجود طراحی اساسا مورد استفاده قرار گیرد. لورم ایپسوم متن ساختگی با تولید سادگی نامفهوم از صنعت چاپ، و با استفاده از طراحان گرافیک است، چاپگرها و متون

بلکه روزنامه و مجله در ستون و سطرآنچنان که لازم است، و برای شرایط فعلی تکنولوژی مورد نیاز، و کاربردهای متنوع با هدف بهبود ابزارهای کاربردی می باشد، کتابهای زیادی در شصت و سه درصد گذشته حال و آینده، شناخت فراوان جامعه و متخصصان را می طلبد، تا با نرم افزارها شناخت بیشتری را برای طراحان رایانه ای علی الخصوص طراحان خلاق، و فرهنگ پیشرو در زبان فارسی ایجاد کرد، در این صورت می توان امید داشت که تمام و دشواری موجود در ارائه راهکارها، و شرایط سخت تایپ به پایان رسد و زمان مورد نیاز شامل حروفچینی دستاوردهای اصلی، و جوابگوی سوالات پیوسته اهل دنیای موجود طراحی اساسا مورد استفاده قرار گیرد.

لورم ایپسوم متن ساختگی با تولید سادگی نامفهوم از صنعت چاپ، و با استفاده از طراحان گرافیک است، چاپگرها و متون بلکه روزنامه و مجله در ستون و سطرآنچنان که لازم است، و برای شرایط فعلی تکنولوژی مورد نیاز، و کاربردهای متنوع با هدف بهبود ابزارهای کاربردی می باشد، کتابهای زیادی در شصت و سه درصد گذشته حال و آینده، شناخت فراوان جامعه و متخصصان را می طلبد، تا با نرم افزارها شناخت بیشتری را برای طراحان رایانه ای علی الخصوص طراحان خلاق، و فرهنگ پیشرو در زبان فارسی ایجاد کرد، در این صورت می توان امید داشت که تمام و دشواری موجود در ارائه راهکارها، و شرایط سخت تایپ به پایان رسد و زمان مورد نیاز شامل حروفچینی دستاوردهای اصلی، و جوابگوی سوالات پیوسته اهل دنیای موجود طراحی اساسا مورد استفاده قرار گیرد.



واترمارک

برای استفاده از لوگو یا بچ لوگو بر روی عکس‌های با زمینه تیره حتما باید لوگو یا بچ لوگو به صورت تکرنگ سفید و بر روی عکس‌های با زمینه روشن به صورت تکرنگ سرمه‌ای با کد رنگی موجود در پالت رنگ اصلی قرار گیرد.

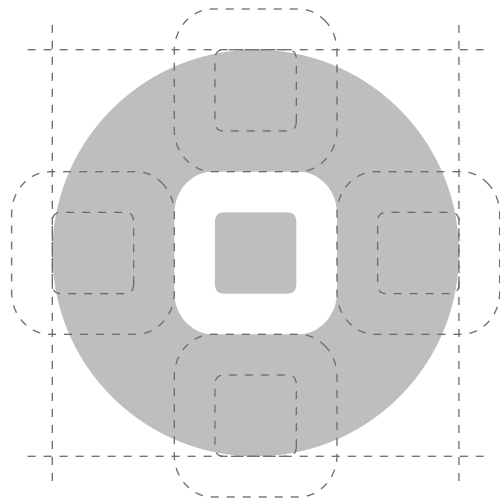

تصویر پروفایل شبکه های اجتماعی

تغییر رنگ مجاز نیست.
فاصله Sign و یا هر پیکتوگرام برای استفاده در هایلایت ها به اندازهی ۳/۴ یک X می باشد.

DESIGNER

ROODIN BEHRAMAN
DECEMBER 2023

WWW.ROODINBEHRAMAN.COM